

# Schema EEA\_7.000\_A

## Rücklieferung Überschussenergie

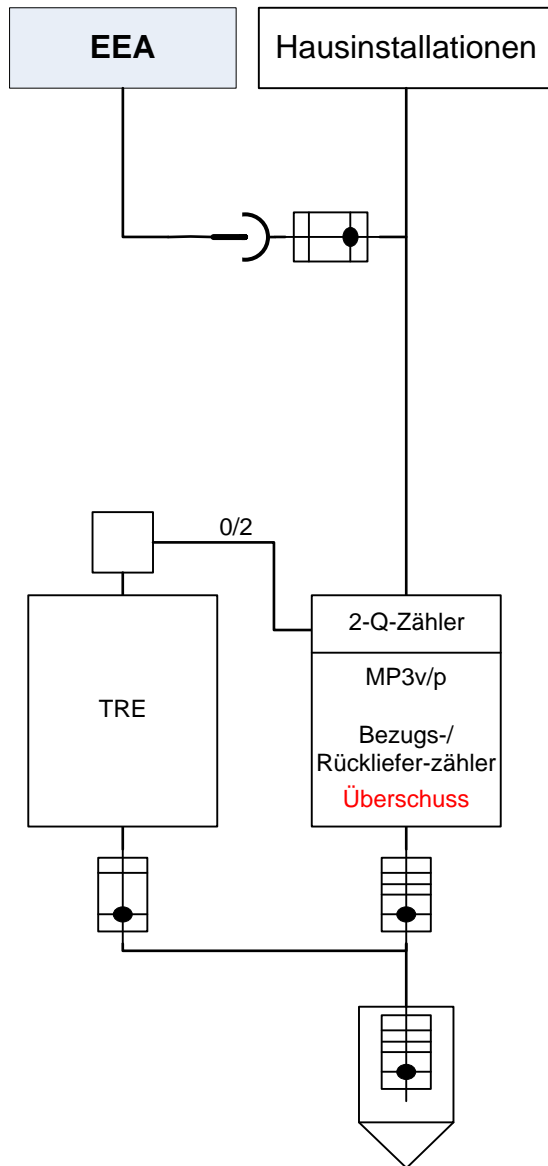

### Erzeugungsanlage ≤ 0.6 kVA



#### Anschluss von steckbarer Photovoltaikanlage

Sofern die Anlage den Anforderungen der Verordnung über elektrische Niederspannungserzeugnisse (SR 734.26) und den Mitteilungen des Eidgenössischen Starkstrominspektorates entspricht, können Sie diese an einer 230-V-Aussensteckdose anschliessen. Die Anschlussleistung darf maximal 600 W je Zählerstromkreis betragen. Sobald Ihre Anlage angeschlossen ist, wird der produzierte Strom in Ihren Endstromkreis eingespeist und im besten Fall direkt verwendet. Vor Inbetriebnahme Ihrer Anlage melden Sie uns diese bitte mit dem Anmeldeformular steckbare PVA bei uns an.

Wir vergüten Ihnen den eingespeisten Strom gerne.

Dazu müssen aber nachfolgend aufgeführte Bedingungen erfüllt sein:

Für steckbare Plug-&Play-PVA wird durch ewb ein 2-Q-Zähler ohne ZFA montiert bzw. ein Rückliefervertrag abgeschlossen, insofern die nachfolgend aufgeführten Bedingungen erfüllt sind:

- **Produzent reicht schriftliche Einwilligung vom Netzanschlusskunden (Hauseigentümer) ein.**
- **Produzent reicht Produktebeschreibung mit Konformitätserklärung ein.**
- **Produzent reicht schriftliche Bestätigung von einem konzessionierten Elektroinstallateur mit folgenden Punkten ein:**

- Meldung durch Installateur erfolgt mit Installations- und Fertigstellungsanzeige ([www.werkvorschriften.ch](http://www.werkvorschriften.ch))
- Zählermontageplatz gemäss WV 6.33 für die Montage eines Doppeltarifzählers ist vorbereitet.
- Sämtliche Leiter der Werkssteuerleitungen sind isoliert, dass TRE ohne Gefahr in Betrieb genommen werden kann. Verantwortung liegt beim unterzeichnenden Elektroinstallateur.
- Kennzeichnungen „PVA“ gemäss NIN 7.12.5.1.4 und Weisungen ESTI sind angebracht.
- Bedingungen / Begrenzungen gemäss ESTI Mitteilung aus Bulletin 7/2014 „Plug-&Play-Photovoltaikanlagen“ sind erfüllt.
- Kann Widererwarten der Zähler nach Eingang der schriftlichen Bestellung nicht montiert werden, wird der Aufwand für den Leergang dem Antragsteller/Produzenten in Rechnung gestellt.

- **Ist der Zählermontageplatz nicht für einen Doppeltarifzähler vorbereitet, meldet ein konzessionierter Elektroinstallateur die Anpassung mit den erforderlichen Meldeformularen gemäss den Werkvorschriften BE/JU/SO und erweitert die Installation soweit nötig.**
- **Produzent reicht den von ewb zugestellten Rückliefervertrag unterschrieben ein. Rückliefervertrag gilt nur für die auf dem Vertrag erwähnte Verbrauchsstätte (Verbrauchsstelle).**
- **Bei Demontage der „Plug-&Play-PVA“ oder bei Auszug aus Liegenschaft ist Rückliefervertrag durch Produzenten zu kündigen.**

Energie Wasser Bern  
Elektrokontrolle  
Monbijoustr. 11, Postfach  
3001 Bern

#### Messprinzip Erzeugungsanlagen <0.6 kVA

Objekt	Dateiursprung	Datum	Vis
Installation	Pfad	Gezeichnet	05.10.15 geb
Beilage zu	Datei	Geprüft	05.10.15 dm
Blatt	Version	Freigabe	05.10.15 zas